

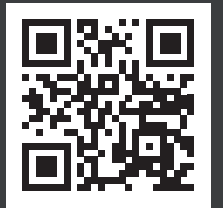

 [info@promixer.com.tr](mailto:info@promixer.com.tr)

 [www.promixer.com.tr](http://www.promixer.com.tr)

 Akçaburgaz Mh. Ahmet Yesevi Cad. No:35 / 35 Esenyurt / İST. / Türkiye





# PromiX<sup>®</sup>

PVC MIXING FEEDING DOSING SYSTEMS



[www.promixer.com.tr](http://www.promixer.com.tr)

PROMİX Makina olarak, plastik sektöründeki makina imalatında 10 yılı aşkın tecrübemiz, dinamik ve genç, yeniliklere açık ekip arkadaşlarımız ile değerli müşterilerimize en iyi ve en ekonomik çözümler sunmaktayız. PROMİX Makina, hizmet kalitesi, müşteri memnuniyeti, müşterilerinin değişken ihtiyaç ve beklentilerini karşılamak için çağdaş ve teknolojik çözümler bulması, sorunlara zamanında müdahale, satış sonrası sağladığı eğitim ve servis hizmetlerinin yanı sıra vermiş olduğu garanti ve güven ile yerini sağlamlaştırmıştır.



PROMIX company has more than 10 years of experience in the production of equipment for the plastics industry. We offer our clients the best and most cost-effective solutions thanks to a dynamic and young team open to innovation.

Our company has strengthened its position by finding modern and technological solutions that meet customer expectations, timely problem resolution, after-sales training and service, and warranties.

Компания PROMIX обладаем более чем 10-летним опытом в сфере производства оборудования для пластмассовой промышленности. Мы предлагаем нашим клиентам самые лучшие и экономичные решения благодаря динамичный и молодой коллективу, открытый к инновациям.

Наша компания укрепила свои позицию за счет поиска современных и технологических решений, отвечающих ожиданиям клиентов, своевременного устранения проблем, послепродажного обучения и обслуживания, а также гарантий.





# INDEX

*İÇİNDEKİLER / ИНДЕКС*

## MIXER MACHINES

*MİKSER MAKİNALARI / СМЕСИТЕЛИ*

## AUTOMATIC GRAVIMETRIC DOSING SYS.

*DOZAJLAMA SİSTEMLERİ / СИСТЕМ ДОЗИРОВАНИЯ*

## FEEDING SYSTEMS

*BESLEME SİSTEMLERİ / СИСТЕМ ПОДАЧИ*

## EQUIPMENTS

*EKİPMANLAR / ОБОРУДОВАНИЕ*



## PRO-HC SERIES

PVC MIXER COMBINATION  
HORIZONTAL COOLING MIXER  
TURBO HEATER MIXER



## Technical specification

Teknik özellikler / Технические характеристики

### MODELS MODELLER МОДЕЛИ

#### Model types Modeller / Модель

			PRO-NC 100	PRO-NC 150	PRO-NC 200	PRO-NC 300	PRO-NC 400	PRO-NC 500	
Max. raw material loading capacity	Azami hammadde yükleme kapasitesi	Максимальная вместимость загрузки сырья	kg	100	150	200	300	400	500
Production and Capacity (kg/h)	Üretim & Kapasite (kg/saat)	Производительность (кг/ч)	kg/h	400-600	600-900	800-1200	1200-1800	1600-2400	2000-3000
Heater mixer vessel volume	Isıtıcı mikser kazan hacmi	Внутренний объем танка нагревательного миксера	lt	300	450	550	750	1000	1250
Heater mixer motor power	Isıtıcı mikser motor gücü	Мощность двигателя смесителя-нагревателя	kW	45	75	90/110	132/160	160/250	200/250
Cooler mixer vessel volume	Soğutucu mikser kazan hacmi	Внутренний объем танка смесителя охладителя	lt	750	1100	1600	2500	3000	3500
Cooler mixer motor power	Soğutucu mikser motor gücü	Мощность двигателя смесителя охладителя	kW	5.5	7.5	11	22	30	37

- \* Tablodaki veriler 0,5 kg / L yoğunluktaki PVC formülasyonu içindir
- \* Data in the table are for PVC formulation with a density of 0.5 kg/L
- \* Данные в таблице приведены для рецептуры ПВХ плотностью 0,5 кг/л.
- \* Heating Temp.: 115-120 °C Cooling Temp.:45-50 °C
- \* Isıtma Sıcaklığı: 115-120 °C Soğutma Sıcaklığı: 45-50 °C
- \* Температура нагрева: 115-120 °C Температура охлаждения: 45-50 °C





## Technical specification

Teknik özellikler / Технические характеристики

Model Types / Modeller / Модель			PRO-VC 100	PRO-VC 150	PRO-VC 200	PRO-VC 300	
Max. raw material loading capacity	Azami hammadde yükleme kapasitesi	Максимальная вместимость загрузки сырья	kg	100	150	200	300
Production and Capacity (kg/ h)	Üretim & Kapasite (kg/saat)	Производительность (кг/ч)	kg/h	400-600	600-900	800-1200	1200-1800
Heater mixer vessel volume	Isıtıcı mikser kazan hacmi	Внутренний объем танка нагревательного миксера	lt	300	450	550	750
Heater mixer motor power	Isıtıcı mikser motor gücü	Мощность двигателя смесителя-нагревателя	kW	45	75	90/110	132/160
Cooler mixer vessel volume	Soğutucu mikser kazan hacmi	Внутренний объем танка смесителя охладителя	lt	550	800	1000	1250
Cooler mixer motor power	Soğutucu mikser motor gücü	Мощность двигателя смесителя охладителя	kW	5.5	7.5	11	22

- \* Tablodaki veriler 0,5 kg / L yoğunluktaki PVC formülasyonu içindir
- \* Data in the table are for PVC formulation with a density of 0.5 kg/L
- \* Данные в таблице приведены для рецептуры ПВХ плотностью 0,5 кг/л.
- \* Heating Temp.: 115-120 °C Cooling Temp.:50-55 °C
- \* Isıtma Sıcaklığı: 115-120 °C Soğutma Sıcaklığı: 50-55 °C
- \* Температура нагрева: 115-120 °C Температура охлаждения: 50-55 °C



# PRO-VC SERIES

PVC MIXER COMBINATION  
VERTICAL COOLING MIXER  
TURBO HEATER MIXER



# AUTOMATIC GRAVIMETRIC POWDER DOSING SYSTEMS (H/V)

OTOMATİK GRAVİMETRİK TOZ  
DOZAJLAMA SİSTEMLERİ (H/V)

АВТОМАТИЧЕСКИЕ ГРАВІМЕТРИЧЕСКИЕ  
СИСТЕМЫ ДОЗИРОВАНИЯ ПОРОШКА (H/V)



With precision gravimetric weighing systems developed by the Promixer Machinery development team Offers systems to suit any budget and project.

The dosing system very accurately weighs the desired PVC formulation using a strain gauge, weighing occurs in two zones; The main and micro scales then transport the raw materials to the mixer or to the desired location.

Possibility of saving in different recipes

Report (raw material consumption)

Possibility of remote access (mobile, PC, tablet)

Promixer makina arge ekibinin geliřtirdiđi hassas gravimetrik tartım sistemleri ile her bütçeye ve projeye uygun sistemleri sunmaktadır.

Dozajlama sistemi istenilen PVC formülünü yük hücresi ile çok hassas bir şekilde kusursuz ana ve mikro tartım grubunda tartıp miksera veya istenilen noktaya aktarır.

Farklı formülere kaydetme özelliđi

Raporlama (hammadde tüketimi)

Uzaktan erişim imkanı (mobil, pc, tablet)

С прецизионными гравиметрическими системами взвешивания, разработанными группой разработчиков Promixer Machinery

Предлагает системы, подходящие для любого бюджета и проекта.

Система дозирования очень точно взвешивает желаемую рецептуру ПВХ с помощью тензодатчика, взвешивания происходит в двух зонах; основные и микро весы далее транспортирует сырье в миксер или в желаемое место.

Возможность сохранения в разных рецептур

Отчет (потребление сырья)

Возможность удаленного доступа (мобильный, ПК, планшет)



With precision gravimetric weighing systems developed by the Promixer Machinery development team Offers systems to suit any budget and project.

The dosing system very accurately weighs the desired PVC formulation using a strain gauge, weighing occurs in two zones; The main and micro scales then transport the raw materials to the mixer or to the desired location.

Possibility of saving in different recipes

Report (raw material consumption)

Possibility of remote access (mobile, PC, tablet)

Promixer makina arge ekibinin geliřtirdiđi hassas gravimetrik tartım sistemleri ile her bütçeye ve projeye uygun sistemleri sunmaktadır.

Dozajlama sistemi istenilen PVC formülünü yük hücresi ile çok hassas bir şekilde kusursuz tartıp miksera veya istenilen noktaya aktarır.

Farklı formülere kaydetme özelliđi

Raporlama (hammadde tüketimi)

Uzaktan erişim imkanı (mobil, pc, tablet)

С прецизионными гравиметрическими системами взвешивания, разработанными группой разработчиков Promixer Machinery

Предлагает системы, подходящие для любого бюджета и проекта.

Система дозирования очень точно взвешивает желаемую рецептуру ПВХ с помощью тензодатчика, взвешивания происходит в двух зонах; основные и микро весы далее транспортирует сырье в миксер или в желаемое место.

Возможность сохранения в разных рецептов

Отчет (потребление сырья)

Возможность удаленного доступа (мобильный, ПК, планшет)

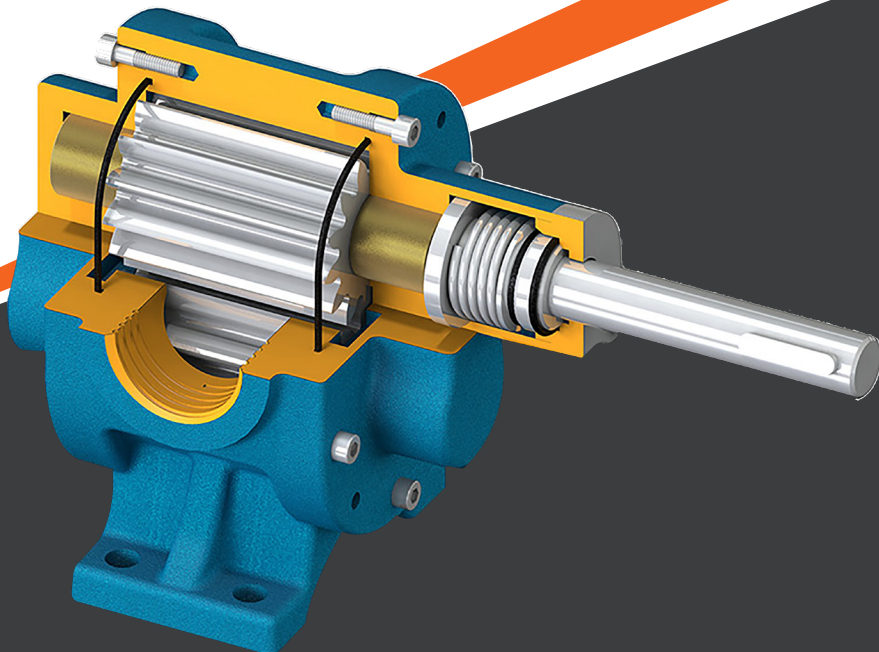

# AUTOMATIC GRAVIMETRIC LIQUID DOSING SYSTEMS

OTOMATİK GRAVİMETRİK SIVI  
DOZAJLAMA SİSTEMLERİ

АВТОМАТИЧЕСКИЕ ГРАВІМЕТРИЧЕСКИЕ  
СИСТЕМЫ ДОЗИРОВАНИЯ ЖИДКОСТИ



## VERTICAL TYPE MIXER

DIKEY KARIŐTIRICI MIKSER  
MIKSER VERTİKALNOLU TIPI



# GRANULE MIXER

GRANÜL MİKSERLERİ  
МИКСЕР ДЛЯ ГРАНУЛЫ

## RIBBON MIXER SERIES

RIBBON MİKSER SERİSİ  
ЛЕНТОЧНЫЙ МИКСЕР







PACKAGING  
MIXING  
DOSING  
FEEDING

Automatic product feeding systems are finding application areas to increase speed and productivity by reducing the dependence on human power in production activities as well as to ensure continuity of production. Offering various options appropriate to the desires and needs of manufacturing companies, our company is always at their side as a solution partner.



Otomatik ürün besleme sistemleri, üretim faaliyetlerinde insan gücüne olan bağımlılığı azaltarak hız ve verimliliği arttırmanın yanı sıra üretimin sürekliliğini sağlamak için de uygulama alanı bulmaktadır. İmalatçı firmaların istek ve ihtiyaçlarına uygun çeşitli seçenekler sunan firmamız, çözüm ortağı olarak her zaman yanlarındadır.



Системы автоматической подачи продуктов находят применение для повышения скорости и производительности за счет снижения зависимости от человеческой силы в производственной деятельности, а также для обеспечения непрерывности производства. Мы предлагаем различные варианты соответствующих желаний и потребностей фирмы-производители, наша компания всегда с ними, как партнер для решения.

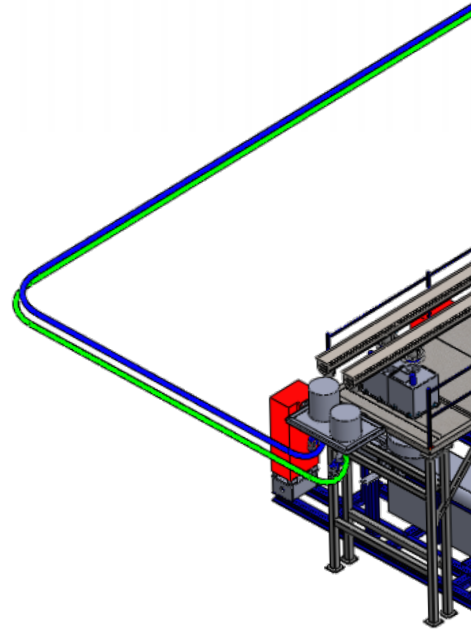

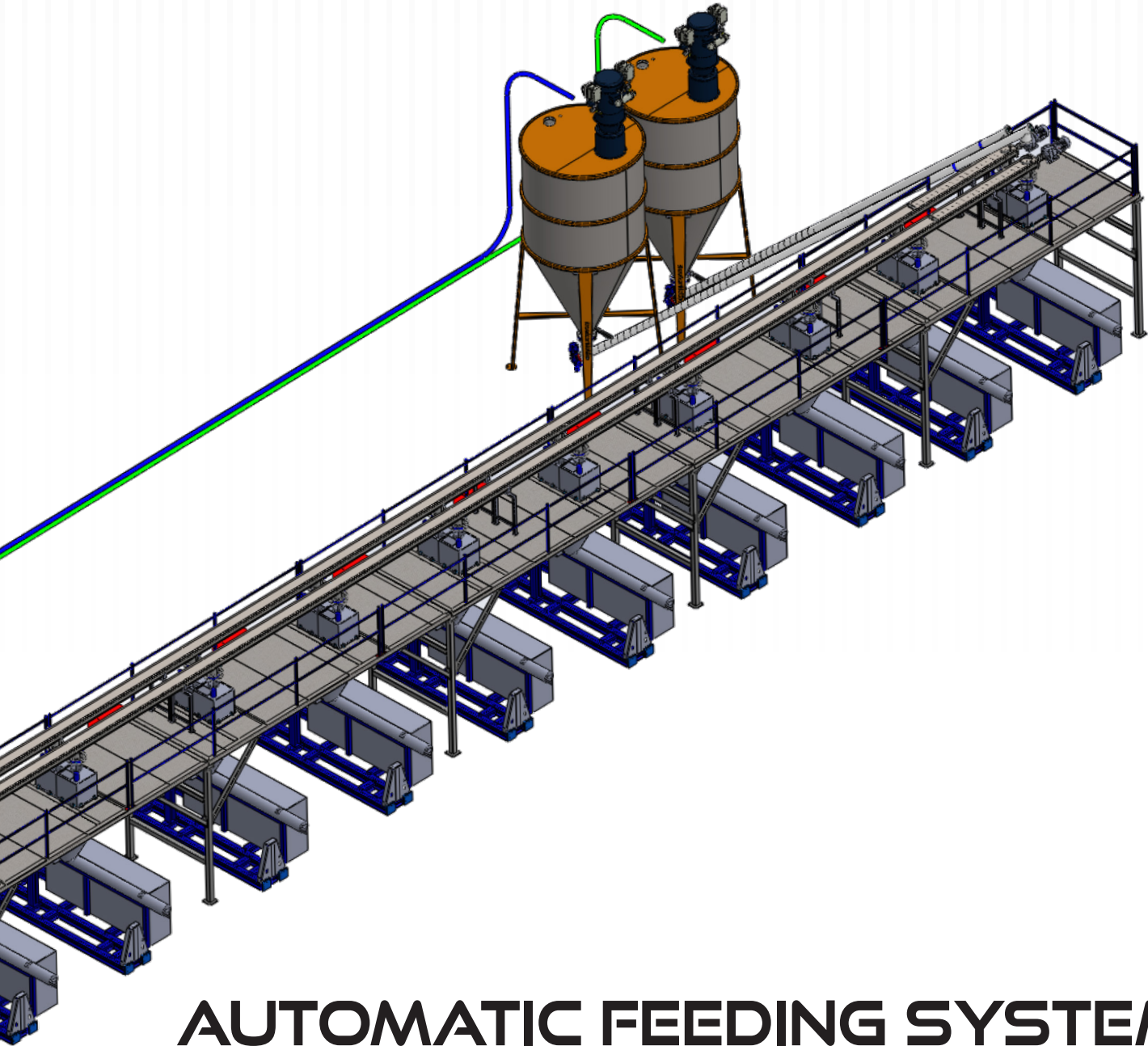

# AUTOMATIC FEEDING SYSTEM

ОТОМАТИК BESLEME SİSTEMİ  
Автоматическая Система Подачи

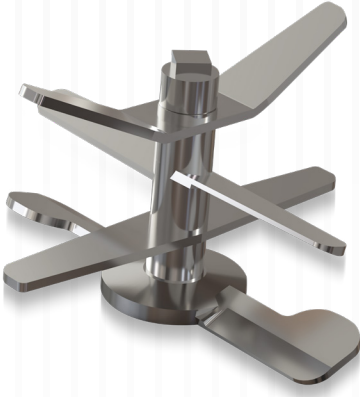

**MIXERS BLADE**

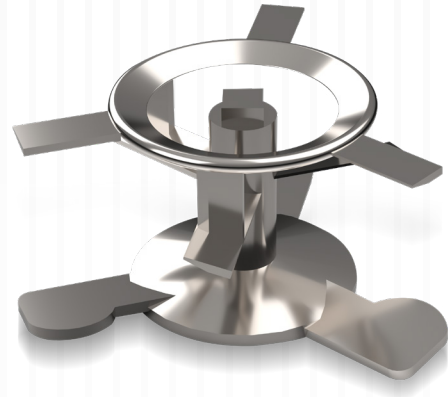

**MIXERS BLADE**

**SILO**



**MIXERS FILTER**



**VACUUM CONVEYOR**



# M E N T S



**MIXERS BLADE**



**AIR FILTER**



**JET FILTER**



**VIBRO SIEVE**

**SCREW**



**SILO**

**BLOWER**

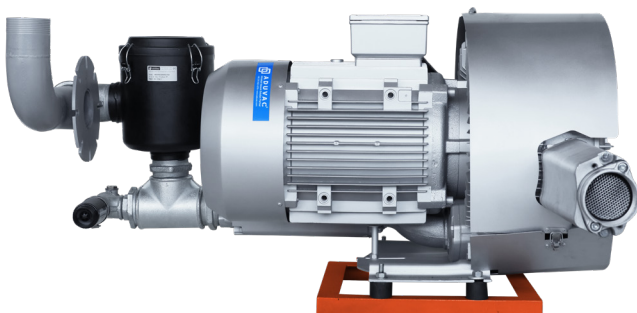



PACKAGING  
MIXING  
DOSING  
FEEDING

